

男子団体 Aブロック	東海大学A	横浜国立大学B	文教大学	関東学院大学	勝敗	順位
東海大学A		○4-1 G 9-2 P 213-157	○4-1 G 8-3 P 207-147	○4-1 G 8-3 P 202-186	M 12-3 G 25-8 P 622-490	1
横浜国立大学B	×1-4 G 2-9 P 157-213		×2-3 G 4-7 P 172-190	×1-4 G 2-9 P 150-210	M 4-11 G 8-25 P 479-613	4
文教大学	×1-4 G 3-8 P 147-207	○3-2 G 7-4 P 190-172		×1-4 G 3-8 P 160-210	M 5-10 G 13-20 P 497-589	3
関東学院大学	×1-4 G 3-8 P 186-202	○4-1 G 9-2 P 210-150	○4-1 G 8-3 P 210-160		M 9-6 G 20-13 P 606-512	2

男子団体 Bブロック	神奈川大学A	明治大学生田	横浜市立大学A	湘南工科大学A	勝敗	順位
神奈川大学A		○5-0 G 10-2 P 230-167	○5-0 G 10-0 P 210-125	○5-0 G 10-0 P 210-111	M 15-0 G 30-2 P 650-403	1
明治大学生田	×0-5 G 2-10 P 167-230		○5-0 G 10-1 P 221-144	○5-0 G 10-0 P 210-127	M 10-5 G 22-11 P 598-501	2
横浜市立大学A	×0-5 G 0-10 P 125-210	×0-5 G 1-10 P 144-221		○4-1 G 8-4 P 228-180	M 4-11 G 9-24 P 497-611	3
湘南工科大学A	×0-5 G 0-10 P 111-210	×0-5 G 0-10 P 127-210	×1-4 G 4-8 P 180-228		M 1-14 G 4-28 P 418-648	4

男子団体 Cブロック	横浜商科大学A	横浜国立大学A	神奈川工科大学B	勝敗	順位
横浜商科大学A		○5-0 G 10-1 P 218-131	○5-0 G 10-0 P 210-117	M 10-0 G 20-1 P 428-248	1
横浜国立大学A	×0-5 G 1-10 P 131-218		○3-2 G 6-5 P 187-192	M 3-7 G 7-15 P 318-410	2
神奈川工科大学B	×0-5 G 0-10 P 117-210	×2-3 G 5-6 P 192-187		M 2-8 G 5-16 P 309-397	3

男子団体 Dブロック	神奈川大学B	湘南工科大学B	鶴見大学	勝敗	順位
神奈川大学B		○5-0 G 10-0 P 210-40	○5-0 G 10-0 P 210-80	M 10-0 G 20-0 P 420-120	1
湘南工科大学B	×0-5 G 0-10 P 40-210		×0-5 G 0-10 P 99-210	M 0-10 G 0-20 P 139-420	3
鶴見大学	×0-5 G 0-10 P 80-210	○5-0 G 10-0 P 210-99		M 5-5 G 10-10 P 290-309	2

男子団体 Eブロック	神奈川大学C	神奈川工科大学A	横浜市立大学B	勝敗	順位
神奈川大学C		○ 5-0 G 10-2 P 239-154	○ 4-1 G 9-3 P 233-172	M 9-1 G 19-5 P 472-326	1
神奈川工科大学A	× 0-5 G 2-10 P 154-239		× 0-5 G 1-10 P 162-221	M 0-10 G 3-20 P 316-460	3
横浜市立大学B	× 1-4 G 3-9 P 172-233	○ 5-0 G 10-1 P 221-162		M 6-4 G 13-10 P 393-395	2

男子団体 Fブロック	東海大学B	横浜商科大学B	横浜国立大学C	勝敗	順位
東海大学B		○ 5-0 G 10-1 P 220-149	○ 5-0 G 10-0 P 210-156	M 10-0 G 20-1 P 430-305	1
横浜商科大学B	× 0-5 G 1-10 P 149-220		× 2-3 G 5-6 P 181-190	M 2-8 G 6-16 P 330-410	3
横浜国立大学C	× 0-5 G 0-10 P 156-210	○ 3-2 G 6-5 P 190-181		M 3-7 G 6-15 P 346-391	2

男子団体 決勝トーナメント

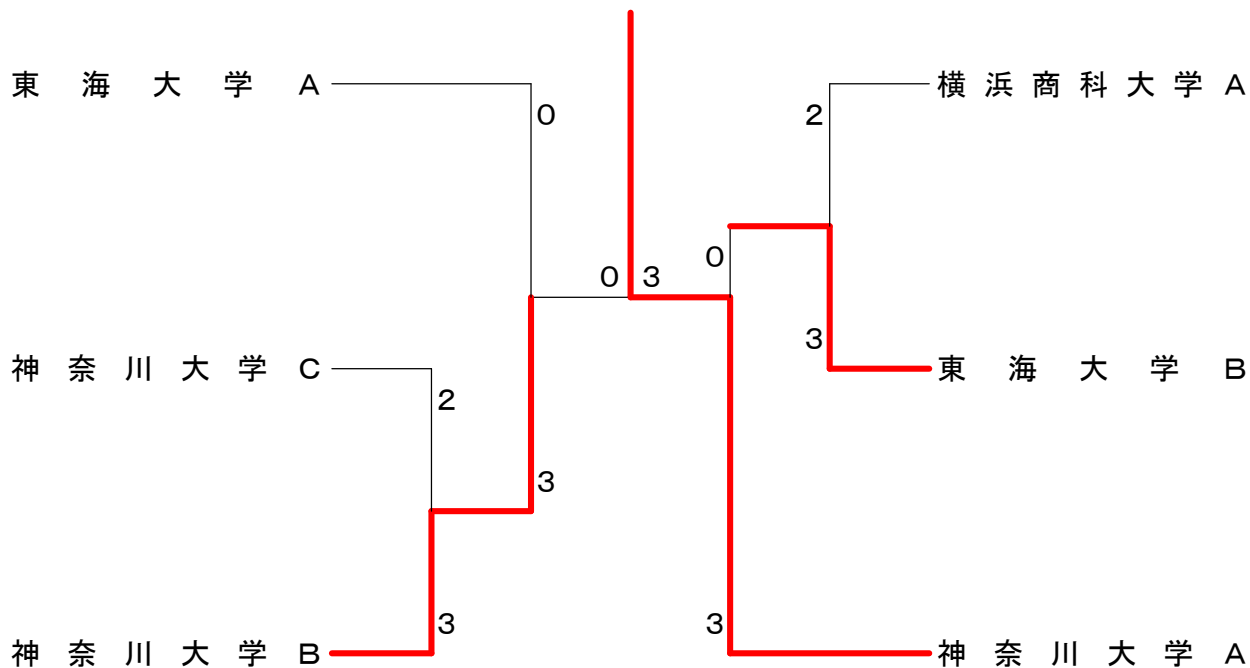

女子団体 Aブロック	東海大学A	文教大学A	明治大学生田	相模女子大学A	勝敗	順位
東海大学A		× 0-5 G 0-10 P 0-210	× 0-5 G 0-10 P 0-210	× 0-5 G 0-10 P 0-210	M 0-15 G 0-45 P 0-630	4
文教大学A	○ 5-0 G 10-0 P 210-0		× 0-5 G 1-10 P 141-220	× 2-3 G 5-7 P 182-203	M 7-8 G 21-17 P 533-423	3
明治大学生田	○ 5-0 G 10-0 P 210-0	○ 5-0 G 10-1 P 220-141		○ 5-0 G 10-2 P 229-180	M 15-0 G 35-3 P 659-321	1
相模女子大学A	○ 5-0 G 10-0 P 210-0	○ 3-2 G 7-5 P 203-182	× 0-5 G 2-10 P 180-229		M 8-7 G 24-15 P 593-411	2

女子団体 Bブロック	神奈川大学	相模女子大学C	横浜国立大学B	勝敗	順位
神奈川大学		○ 5-0 G 10-0 P 210-77	○ 5-0 G 10-0 P 210-79	M 10-0 G 20-0 P 420-156	1
相模女子大学C	× 0-5 G 0-10 P 77-210		○ 5-0 G 10-0 P 210-111	M 5-5 G 10-10 P 287-321	2
横浜国立大学B	× 0-5 G 0-10 P 79-210	× 0-5 G 0-10 P 111-210		M 0-10 G 0-20 P 190-420	3

女子団体 Cブロック	東海大学B	横浜国立大学A	横浜市立大学B	勝敗	順位
東海大学B		× 0-5 G 0-10 P 0-210	× 0-5 G 0-10 P 0-210	M 0-10 G 0-30 P 0-420	3
横浜国立大学A	○ 5-0 G 10-0 P 210-0		○ 5-0 G 10-0 P 210-94	M 10-0 G 25-0 P 420-94	1
横浜市立大学B	○ 5-0 G 10-0 P 210-0	× 0-5 G 0-10 P 94-210		M 5-5 G 15-10 P 304-210	2

女子団体 Dブロック	関東学院大学	文教大学B	鶴見大学	勝 敗	順位
関東学院大学		○ 5-0 G 10-1 P 210-138	○ 5-0 G 10-0 P 210-94	M 10-0 G 20-1 P 420-232	1
文教大学B	× 0-5 G 1-10 P 138-210		○ 4-1 G 8-2 P 183-117	M 4-6 G 9-12 P 321-327	2
鶴見大学	× 0-5 G 0-10 P 94-210	× 1-4 G 2-8 P 117-183		M 1-9 G 2-18 P 211-393	3

女子団体 Eブロック	鎌倉女子大学	相模女子大学B	横浜市立大学A	勝 敗	順位
鎌倉女子大学		○ 4-1 G 8-2 P 192-134	○ 4-1 G 9-2 P 213-167	M 8-2 G 17-4 P 405-301	1
相模女子大学B	× 1-4 G 2-8 P 134-192		○ 3-2 G 6-5 P 192-195	M 4-6 G 8-13 P 326-387	2
横浜市立大学A	× 1-4 G 2-9 P 167-213	× 2-3 G 5-6 P 195-192		M 3-7 G 7-15 P 362-405	3

女子団体 決勝トーナメント

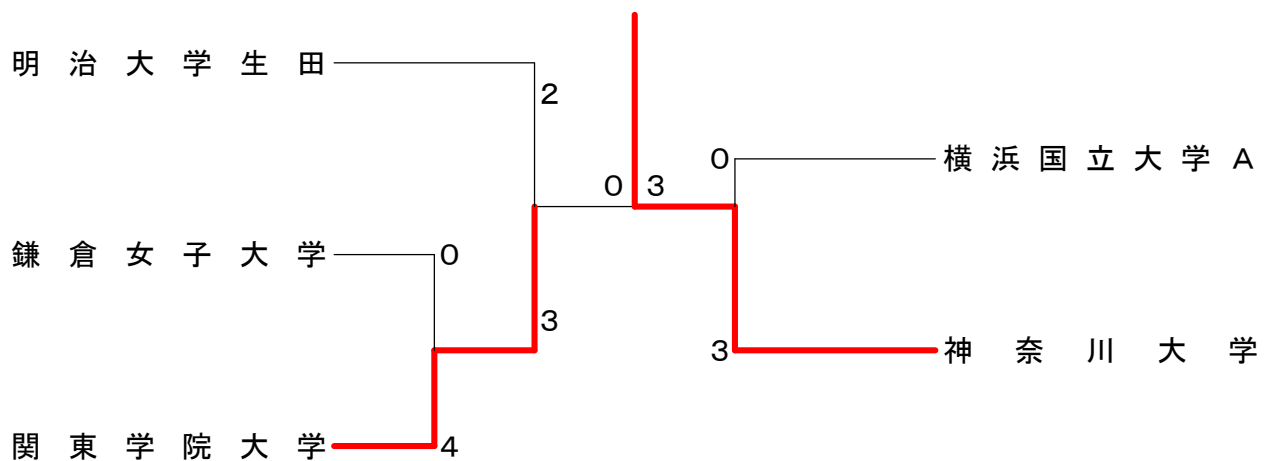

<p>試合番号 A-1</p> <p>東海大学A 4 - 1 横浜国立大学B</p> <p>小林和樹 2 $\left(\begin{smallmatrix} 21-12 \\ 21-13 \end{smallmatrix} \right)$ 0 岡本康宏 菊地瞭良 2 $\left(\begin{smallmatrix} 21-16 \\ 21-17 \end{smallmatrix} \right)$ 0 加藤真輝</p> <p>金子聖 2 $\left(\begin{smallmatrix} 21-16 \\ 21-17 \end{smallmatrix} \right)$ 0 卷島俊紀 延吉弘孝 2 $\left(\begin{smallmatrix} 21-12 \\ 21-19 \end{smallmatrix} \right)$ 0 米倉史貴</p> <p>中西健斗 2 $\left(\begin{smallmatrix} 21-6 \\ 21-10 \end{smallmatrix} \right)$ 0 岡本康宏 菊地瞭良 2 $\left(\begin{smallmatrix} 21-16 \\ 21-17 \end{smallmatrix} \right)$ 0 中尾弦太</p> <p>金子聖 1 $\left(\begin{smallmatrix} 21-16 \\ 15-21 \\ 9-15 \end{smallmatrix} \right)$ 2 米倉史貴</p>	<p>試合番号 A-2</p> <p>関東学院大学 4 - 1 文教大学</p> <p>大内康太 2 $\left(\begin{smallmatrix} 21-10 \\ 18-21 \\ 15-10 \end{smallmatrix} \right)$ 1 関谷賢明 吉澤慎哉 2 $\left(\begin{smallmatrix} 21-12 \\ 21-10 \end{smallmatrix} \right)$ 0 大串泰弘</p> <p>土田裕一 2 $\left(\begin{smallmatrix} 21-12 \\ 21-10 \end{smallmatrix} \right)$ 0 植野志伸 宗像力 2 $\left(\begin{smallmatrix} 21-15 \\ 21-12 \end{smallmatrix} \right)$ 0 桑原大輔</p> <p>吉澤慎哉 2 $\left(\begin{smallmatrix} 13-21 \\ 17-21 \end{smallmatrix} \right)$ 0 菊地翔吾 土田裕一 0 $\left(\begin{smallmatrix} 21-15 \\ 21-12 \end{smallmatrix} \right)$ 2 大串泰弘</p> <p>井上浩幸 2 $\left(\begin{smallmatrix} 21-14 \\ 21-14 \end{smallmatrix} \right)$ 0 植野志伸</p>	<p>試合番号 A-3</p> <p>東海大学A 4 - 1 文教大学</p> <p>小林和樹 2 $\left(\begin{smallmatrix} 17-21 \\ 21-12 \\ 15-10 \end{smallmatrix} \right)$ 1 関谷賢明 延吉弘孝 2 $\left(\begin{smallmatrix} 21-13 \\ 21-10 \end{smallmatrix} \right)$ 0 大串泰弘</p> <p>金子聖 2 $\left(\begin{smallmatrix} 21-8 \\ 21-14 \end{smallmatrix} \right)$ 0 植野志伸 菊地瞭良 2 $\left(\begin{smallmatrix} 19-21 \\ 9-21 \end{smallmatrix} \right)$ 0 桑原大輔</p> <p>中西健斗 2 $\left(\begin{smallmatrix} 21-9 \\ 21-8 \end{smallmatrix} \right)$ 0 菊地翔吾 延吉弘孝 0 $\left(\begin{smallmatrix} 21-9 \\ 21-8 \end{smallmatrix} \right)$ 2 大串泰弘</p> <p>菊地瞭良 2 $\left(\begin{smallmatrix} 21-11 \\ 21-14 \end{smallmatrix} \right)$ 0 桑原大輔</p>
<p>試合番号 A-4</p> <p>関東学院大学 4 - 1 横浜国立大学B</p> <p>大内康太 2 $\left(\begin{smallmatrix} 21-6 \\ 21-18 \end{smallmatrix} \right)$ 0 岡本康宏 吉澤慎哉 2 $\left(\begin{smallmatrix} 21-18 \\ 21-13 \end{smallmatrix} \right)$ 0 卷島俊紀</p> <p>宗像力 2 $\left(\begin{smallmatrix} 21-18 \\ 21-13 \end{smallmatrix} \right)$ 0 加藤真輝 井上浩幸 2 $\left(\begin{smallmatrix} 21-18 \\ 21-6 \end{smallmatrix} \right)$ 0 中尾弦太</p> <p>吉澤慎哉 2 $\left(\begin{smallmatrix} 21-15 \\ 21-8 \end{smallmatrix} \right)$ 0 岡本康宏 井上浩幸 2 $\left(\begin{smallmatrix} 9-21 \\ 21-12 \\ 12-15 \end{smallmatrix} \right)$ 0 中尾弦太</p> <p>土田裕一 1 $\left(\begin{smallmatrix} 21-18 \\ 21-6 \end{smallmatrix} \right)$ 2 米倉史貴</p>	<p>試合番号 A-5</p> <p>東海大学A 4 - 1 関東学院大学</p> <p>中西健斗 2 $\left(\begin{smallmatrix} 21-19 \\ 21-10 \end{smallmatrix} \right)$ 0 宗像力 菊地瞭良 2 $\left(\begin{smallmatrix} 21-19 \\ 9-21 \\ 15-6 \end{smallmatrix} \right)$ 1 井上浩幸</p> <p>小林和樹 2 $\left(\begin{smallmatrix} 15-21 \\ 16-21 \end{smallmatrix} \right)$ 1 土田裕一 延吉弘孝 2 $\left(\begin{smallmatrix} 21-17 \\ 21-18 \end{smallmatrix} \right)$ 0 吉澤慎哉</p> <p>金子聖 0 $\left(\begin{smallmatrix} 21-16 \\ 21-18 \end{smallmatrix} \right)$ 2 吉澤慎哉 中西健斗 2 $\left(\begin{smallmatrix} 21-16 \\ 21-18 \end{smallmatrix} \right)$ 0 土田裕一</p> <p>菊地瞭良 2 $\left(\begin{smallmatrix} 21-11 \\ 21-14 \end{smallmatrix} \right)$ 0 井上浩幸</p>	<p>試合番号 A-6</p> <p>文教大学 3 - 2 横浜国立大学B</p> <p>大串泰弘 2 $\left(\begin{smallmatrix} 16-21 \\ 21-20 \\ 12-15 \end{smallmatrix} \right)$ 0 岡本康宏 菊地翔吾 2 $\left(\begin{smallmatrix} 6-21 \\ 9-21 \end{smallmatrix} \right)$ 0 中尾弦太</p> <p>関谷賢明 1 $\left(\begin{smallmatrix} 21-13 \\ 21-13 \end{smallmatrix} \right)$ 2 加藤真輝 桑原大輔 1 $\left(\begin{smallmatrix} 21-15 \\ 21-8 \end{smallmatrix} \right)$ 2 卷島俊紀</p> <p>植野志伸 0 $\left(\begin{smallmatrix} 21-15 \\ 21-8 \end{smallmatrix} \right)$ 2 米倉史貴 菊地翔吾 2 $\left(\begin{smallmatrix} 21-11 \\ 21-14 \end{smallmatrix} \right)$ 0 卷島俊紀</p> <p>大串泰弘 2 $\left(\begin{smallmatrix} 21-15 \\ 21-8 \end{smallmatrix} \right)$ 0 加藤真輝</p>
<p>試合番号 B-1</p> <p>神奈川大学A 5 - 0 明治大学生田</p> <p>赤石悠輔 2 $\left(\begin{smallmatrix} 12-21 \\ 21-18 \\ 15-8 \end{smallmatrix} \right)$ 1 神内勇樹 本田達也 2 $\left(\begin{smallmatrix} 20-21 \\ 21-17 \\ 15-6 \end{smallmatrix} \right)$ 1 小川郭喜</p> <p>常盤和宏 2 $\left(\begin{smallmatrix} 21-15 \\ 21-8 \end{smallmatrix} \right)$ 1 滝川義雅 田中凌平 2 $\left(\begin{smallmatrix} 21-13 \\ 21-12 \end{smallmatrix} \right)$ 0 永瀬康介</p> <p>日隈健太 2 $\left(\begin{smallmatrix} 21-16 \\ 21-12 \end{smallmatrix} \right)$ 0 伊藤勇太 町田強 2 $\left(\begin{smallmatrix} 21-16 \\ 21-12 \end{smallmatrix} \right)$ 0 浅見吉慶</p> <p>井上翼 2 $\left(\begin{smallmatrix} 21-16 \\ 21-12 \end{smallmatrix} \right)$ 0 富樫陸</p>	<p>試合番号 B-2</p> <p>横浜市立大学A 4 - 1 湘南工科大学A</p> <p>山本康介 2 $\left(\begin{smallmatrix} 21-13 \\ 15-21 \\ 15-10 \end{smallmatrix} \right)$ 1 中野栄治 磯野英雄 2 $\left(\begin{smallmatrix} 20-21 \\ 18-21 \end{smallmatrix} \right)$ 2 有井充</p> <p>押田聖史 0 $\left(\begin{smallmatrix} 19-21 \\ 21-6 \\ 15-7 \end{smallmatrix} \right)$ 1 土田健士朗 澤谷純 2 $\left(\begin{smallmatrix} 21-12 \\ 21-16 \end{smallmatrix} \right)$ 0 尾崎洋晃</p> <p>磯野英雄 2 $\left(\begin{smallmatrix} 21-20 \\ 21-12 \end{smallmatrix} \right)$ 1 有井充 押田聖史 2 $\left(\begin{smallmatrix} 21-12 \\ 21-16 \end{smallmatrix} \right)$ 0 中野栄治</p> <p>澤谷純 2 $\left(\begin{smallmatrix} 21-20 \\ 21-12 \end{smallmatrix} \right)$ 0 尾崎洋晃</p>	<p>試合番号 B-3</p> <p>神奈川大学A 5 - 0 横浜市立大学A</p> <p>井上翼 2 $\left(\begin{smallmatrix} 21-13 \\ 21-13 \end{smallmatrix} \right)$ 0 磯野英雄 常盤和宏 2 $\left(\begin{smallmatrix} 21-13 \\ 21-7 \end{smallmatrix} \right)$ 0 澤谷純</p> <p>町田強 2 $\left(\begin{smallmatrix} 21-12 \\ 21-15 \end{smallmatrix} \right)$ 0 押田聖史 日隈健太 2 $\left(\begin{smallmatrix} 21-9 \\ 21-15 \end{smallmatrix} \right)$ 0 山本康介</p> <p>田中凌平 2 $\left(\begin{smallmatrix} 21-9 \\ 21-19 \end{smallmatrix} \right)$ 0 磯野英雄 本田達也 2 $\left(\begin{smallmatrix} 21-9 \\ 21-19 \end{smallmatrix} \right)$ 0 押田聖史</p> <p>赤石悠輔 2 $\left(\begin{smallmatrix} 21-15 \\ 17-21 \\ 15-12 \end{smallmatrix} \right)$ 0 澤谷純</p>
<p>試合番号 B-4</p> <p>明治大学生田 5 - 0 湘南工科大学A</p> <p>小川郭喜 2 $\left(\begin{smallmatrix} 21-17 \\ 21-13 \end{smallmatrix} \right)$ 0 神内勇樹 富樫陸 2 $\left(\begin{smallmatrix} 21-8 \\ 21-6 \end{smallmatrix} \right)$ 0 尾崎洋晃</p> <p>滝川義雅 2 $\left(\begin{smallmatrix} 21-9 \\ 21-18 \end{smallmatrix} \right)$ 0 中野栄治 伊藤勇太 2 $\left(\begin{smallmatrix} 21-11 \\ 21-8 \end{smallmatrix} \right)$ 0 有井充</p> <p>浅見吉慶 2 $\left(\begin{smallmatrix} 21-20 \\ 21-9 \end{smallmatrix} \right)$ 0 土田健士朗 神内勇樹 2 $\left(\begin{smallmatrix} 21-12 \\ 21-15 \end{smallmatrix} \right)$ 0 尾崎洋晃</p> <p>永瀬康介 2 $\left(\begin{smallmatrix} 21-12 \\ 21-15 \end{smallmatrix} \right)$ 0 中野栄治</p>	<p>試合番号 B-5</p> <p>神奈川大学A 5 - 0 湘南工科大学A</p> <p>常盤和宏 2 $\left(\begin{smallmatrix} 21-8 \\ 21-13 \end{smallmatrix} \right)$ 0 土田健士朗 本田達也 2 $\left(\begin{smallmatrix} 21-8 \\ 21-14 \end{smallmatrix} \right)$ 0 有井充</p> <p>町田強 2 $\left(\begin{smallmatrix} 21-11 \\ 21-14 \end{smallmatrix} \right)$ 0 尾崎洋晃 井上翼 2 $\left(\begin{smallmatrix} 21-13 \\ 21-9 \end{smallmatrix} \right)$ 0 中野栄治</p> <p>日隈健太 2 $\left(\begin{smallmatrix} 21-11 \\ 21-14 \end{smallmatrix} \right)$ 0 有井充 赤石悠輔 2 $\left(\begin{smallmatrix} 21-10 \\ 21-11 \end{smallmatrix} \right)$ 0 尾崎洋晃</p> <p>田中凌平 2 $\left(\begin{smallmatrix} 21-10 \\ 21-11 \end{smallmatrix} \right)$ 0 中野栄治</p>	<p>試合番号 B-6</p> <p>明治大学生田 5 - 0 横浜市立大学A</p> <p>神内勇樹 2 $\left(\begin{smallmatrix} 21-15 \\ 17-21 \\ 15-12 \end{smallmatrix} \right)$ 1 磯野英雄 富樫陸 2 $\left(\begin{smallmatrix} 21-9 \\ 21-16 \end{smallmatrix} \right)$ 0 押田聖史</p> <p>永瀬康介 2 $\left(\begin{smallmatrix} 21-11 \\ 21-8 \end{smallmatrix} \right)$ 0 澤谷純 小川郭喜 2 $\left(\begin{smallmatrix} 21-9 \\ 21-13 \end{smallmatrix} \right)$ 0 山本康介</p> <p>伊藤勇太 2 $\left(\begin{smallmatrix} 21-12 \\ 21-12 \end{smallmatrix} \right)$ 0 磯野英雄 神内勇樹 2 $\left(\begin{smallmatrix} 21-18 \\ 21-12 \end{smallmatrix} \right)$ 0 山本康介</p> <p>浅見吉慶 2 $\left(\begin{smallmatrix} 21-18 \\ 21-12 \end{smallmatrix} \right)$ 0 澤谷純</p>

<p>試合番号 C-1</p> <p>横浜商科大学A 5 - 0 横浜国立大学A</p> <p>岡部勇作 2 $\begin{pmatrix} 21-11 \\ 21-12 \end{pmatrix}$ 0 川崎直道 國分祥太 2 $\begin{pmatrix} 21-11 \\ 14-21 \\ 15-11 \end{pmatrix}$ 0 人見淳</p> <p>青木涼 2 $\begin{pmatrix} 21-11 \\ 14-21 \\ 15-11 \end{pmatrix}$ 1 加藤龍一 望月亜久里 2 $\begin{pmatrix} 21-14 \\ 21-12 \end{pmatrix}$ 0 大里尚央</p> <p>小山明裕 2 $\begin{pmatrix} 21-14 \\ 21-12 \end{pmatrix}$ 0 川崎直道</p> <p>國分祥太 2 $\begin{pmatrix} 21-12 \\ 21-9 \end{pmatrix}$ 0 人見淳</p> <p>青木涼 2 $\begin{pmatrix} 21-10 \\ 21-8 \end{pmatrix}$ 0 大里尚央</p>	<p>試合番号 C-2</p> <p>横浜国立大学A 3 - 2 神奈川工科大学B</p> <p>加藤龍一 0 $\begin{pmatrix} 15-21 \\ 20-21 \end{pmatrix}$ 2 石田将大 人見淳 2 $\begin{pmatrix} 13-21 \\ 10-21 \end{pmatrix}$ 2 佐藤慶幸</p> <p>大里尚央 0 $\begin{pmatrix} 13-21 \\ 10-21 \end{pmatrix}$ 2 平田凌 川崎直道 2 $\begin{pmatrix} 21-17 \\ 21-17 \end{pmatrix}$ 0 立岩優</p> <p>加藤龍一 2 $\begin{pmatrix} 21-17 \\ 21-17 \end{pmatrix}$ 0 石田将大</p> <p>大里尚央 2 $\begin{pmatrix} 21-17 \\ 9-21 \\ 15-10 \end{pmatrix}$ 1 平田凌</p> <p>川崎直道 2 $\begin{pmatrix} 21-11 \\ 21-15 \end{pmatrix}$ 0 佐藤慶幸</p>	<p>試合番号 C-3</p> <p>横浜商科大学A 5 - 0 神奈川工科大学B</p> <p>岡部勇作 2 $\begin{pmatrix} 21-11 \\ 21-12 \end{pmatrix}$ 0 石田将大 青木涼 2 $\begin{pmatrix} 21-11 \\ 21-12 \end{pmatrix}$ 0 佐藤慶幸</p> <p>望月亜久里 2 $\begin{pmatrix} 21-15 \\ 21-15 \end{pmatrix}$ 0 平田凌 國分祥太 2 $\begin{pmatrix} 21-15 \\ 21-15 \end{pmatrix}$ 0 立岩優</p> <p>岡部勇作 2 $\begin{pmatrix} 21-10 \\ 21-6 \end{pmatrix}$ 0 立岩優</p> <p>小山明裕 2 $\begin{pmatrix} 21-11 \\ 21-13 \end{pmatrix}$ 0 石田将大</p> <p>望月亜久里 2 $\begin{pmatrix} 21-13 \\ 21-11 \end{pmatrix}$ 0 佐藤慶幸</p>
<p>試合番号 D-1</p> <p>神奈川大学B 5 - 0 湘南工科大学B</p> <p>林谷悠貴 2 $\begin{pmatrix} 21-0 \\ 21-8 \end{pmatrix}$ 0 青柳晋也 岩淵博紀 2 $\begin{pmatrix} 21-3 \\ 21-4 \end{pmatrix}$ 0 杉本潤</p> <p>砂井良介 2 $\begin{pmatrix} 21-3 \\ 21-4 \end{pmatrix}$ 0 藤井拓実 小澤拓 2 $\begin{pmatrix} 21-3 \\ 21-4 \end{pmatrix}$ 0 矢島大豊</p> <p>小林誠也 2 $\begin{pmatrix} 21-3 \\ 21-1 \end{pmatrix}$ 0 青柳晋也</p> <p>上原幸也 2 $\begin{pmatrix} 21-1 \\ 21-5 \end{pmatrix}$ 0 矢島大豊</p> <p>小澤拓 2 $\begin{pmatrix} 21-5 \\ 21-10 \end{pmatrix}$ 0 藤井拓実</p>	<p>試合番号 D-2</p> <p>鶴見大学 5 - 0 湘南工科大学B</p> <p>梅村勇太 2 $\begin{pmatrix} 21-7 \\ 21-13 \end{pmatrix}$ 0 杉本潤 新町祐介 2 $\begin{pmatrix} 21-12 \\ 21-13 \end{pmatrix}$ 0 藤井拓実</p> <p>石曾根優 2 $\begin{pmatrix} 21-12 \\ 21-13 \end{pmatrix}$ 0 青柳晋也 原田充 2 $\begin{pmatrix} 21-12 \\ 21-13 \end{pmatrix}$ 0 矢島大豊</p> <p>新町祐介 2 $\begin{pmatrix} 21-8 \\ 21-10 \end{pmatrix}$ 0 杉本潤</p> <p>梅村勇太 2 $\begin{pmatrix} 21-11 \\ 21-4 \end{pmatrix}$ 0 藤井拓実</p> <p>石曾根優 2 $\begin{pmatrix} 21-15 \\ 21-6 \end{pmatrix}$ 0 青柳晋也</p>	<p>試合番号 D-3</p> <p>神奈川大学B 5 - 0 鶴見大学</p> <p>上原幸也 2 $\begin{pmatrix} 21-6 \\ 21-4 \end{pmatrix}$ 0 梅村勇太 林谷悠貴 2 $\begin{pmatrix} 21-6 \\ 21-4 \end{pmatrix}$ 0 新町祐介</p> <p>小林誠也 2 $\begin{pmatrix} 21-3 \\ 21-6 \end{pmatrix}$ 0 石曾根優 岩淵博紀 2 $\begin{pmatrix} 21-3 \\ 21-6 \end{pmatrix}$ 0 原田充</p> <p>小澤拓 2 $\begin{pmatrix} 21-18 \\ 21-6 \end{pmatrix}$ 0 新町祐介</p> <p>上原幸也 2 $\begin{pmatrix} 21-12 \\ 21-10 \end{pmatrix}$ 0 梅村勇太</p> <p>砂井良介 2 $\begin{pmatrix} 21-11 \\ 21-4 \end{pmatrix}$ 0 原田充</p>
<p>試合番号 E-1</p> <p>神奈川大学C 5 - 0 神奈川工科大学A</p> <p>平田大輔 2 $\begin{pmatrix} 21-23 \\ 21-10 \\ 15-6 \end{pmatrix}$ 1 西山祐里 中山進太郎 2 $\begin{pmatrix} 21-23 \\ 21-10 \\ 15-6 \end{pmatrix}$ 1 角田遼太郎</p> <p>森田太一 2 $\begin{pmatrix} 21-14 \\ 21-14 \end{pmatrix}$ 0 福島稔樹 丹波優介 2 $\begin{pmatrix} 21-14 \\ 21-14 \end{pmatrix}$ 0 浦田聖華生</p> <p>淵上元 2 $\begin{pmatrix} 21-15 \\ 21-16 \end{pmatrix}$ 0 角田遼太郎</p> <p>中山進太郎 2 $\begin{pmatrix} 21-10 \\ 21-7 \end{pmatrix}$ 0 浦田聖華生</p> <p>小林拓 2 $\begin{pmatrix} 20-21 \\ 21-17 \\ 15-1 \end{pmatrix}$ 1 西山祐里</p>	<p>試合番号 E-2</p> <p>横浜市立大学B 5 - 0 神奈川工科大学A</p> <p>梶貴啓 2 $\begin{pmatrix} 21-12 \\ 21-9 \end{pmatrix}$ 0 西山祐里 津山良平 2 $\begin{pmatrix} 21-12 \\ 21-9 \end{pmatrix}$ 0 浦田聖華生</p> <p>佐藤伸一 2 $\begin{pmatrix} 21-18 \\ 21-19 \end{pmatrix}$ 0 角田遼太郎 樋田陵 2 $\begin{pmatrix} 21-18 \\ 21-19 \end{pmatrix}$ 0 福島稔樹</p> <p>津山良平 2 $\begin{pmatrix} 21-13 \\ 21-11 \end{pmatrix}$ 0 浦田聖華生</p> <p>佐藤伸一 2 $\begin{pmatrix} 21-18 \\ 21-18 \end{pmatrix}$ 0 西山祐里</p> <p>梶貴啓 2 $\begin{pmatrix} 17-21 \\ 21-17 \\ 15-6 \end{pmatrix}$ 1 角田遼太郎</p>	<p>試合番号 E-3</p> <p>神奈川大学C 4 - 1 横浜市立大学B</p> <p>平山泰揮 2 $\begin{pmatrix} 21-19 \\ 21-19 \end{pmatrix}$ 0 梶貴啓 丹波優介 2 $\begin{pmatrix} 21-19 \\ 21-19 \end{pmatrix}$ 0 樋田陵</p> <p>中山進太郎 1 $\begin{pmatrix} 16-21 \\ 21-9 \\ 14-15 \end{pmatrix}$ 2 津山良平 淵上元 2 $\begin{pmatrix} 16-21 \\ 21-9 \\ 14-15 \end{pmatrix}$ 2 佐藤伸一</p> <p>平田大輔 2 $\begin{pmatrix} 21-11 \\ 21-9 \end{pmatrix}$ 0 樋田陵</p> <p>森田太一 2 $\begin{pmatrix} 21-12 \\ 21-14 \end{pmatrix}$ 0 佐藤伸一</p> <p>小林拓 2 $\begin{pmatrix} 21-13 \\ 20-21 \\ 15-9 \end{pmatrix}$ 1 梶貴啓</p>
<p>試合番号 F-1</p> <p>東海大学B 5 - 0 横浜商科大学B</p> <p>重山恭悟 2 $\begin{pmatrix} 21-15 \\ 21-17 \end{pmatrix}$ 0 大槻翔太 西正記 2 $\begin{pmatrix} 21-15 \\ 21-17 \end{pmatrix}$ 0 柳田舜</p> <p>森屋友喬 2 $\begin{pmatrix} 21-18 \\ 21-12 \end{pmatrix}$ 0 飯塚毅 濱松泰成 2 $\begin{pmatrix} 21-18 \\ 21-12 \end{pmatrix}$ 0 田中友浩</p> <p>重山恭悟 2 $\begin{pmatrix} 21-19 \\ 16-21 \\ 15-4 \end{pmatrix}$ 1 飯塚毅</p> <p>濱松泰成 2 $\begin{pmatrix} 21-12 \\ 21-14 \end{pmatrix}$ 0 田中友浩</p> <p>森屋友喬 2 $\begin{pmatrix} 21-14 \\ 21-3 \end{pmatrix}$ 0 山口創</p>	<p>試合番号 F-2</p> <p>横浜国立大学C 3 - 2 横浜商科大学B</p> <p>鈴木啓太 2 $\begin{pmatrix} 21-17 \\ 21-18 \end{pmatrix}$ 0 大槻翔太 田形知也 2 $\begin{pmatrix} 21-17 \\ 21-18 \end{pmatrix}$ 0 田中友浩</p> <p>小枝司 2 $\begin{pmatrix} 15-21 \\ 21-19 \\ 15-7 \end{pmatrix}$ 1 飯塚毅 櫻井活人 2 $\begin{pmatrix} 15-21 \\ 21-19 \\ 15-7 \end{pmatrix}$ 1 柳田舜</p> <p>岩淵立峰 0 $\begin{pmatrix} 20-21 \\ 7-21 \end{pmatrix}$ 2 田中友浩</p> <p>田形知也 2 $\begin{pmatrix} 21-10 \\ 21-5 \end{pmatrix}$ 0 山口創</p> <p>櫻井活人 0 $\begin{pmatrix} 14-21 \\ 14-21 \end{pmatrix}$ 2 飯塚毅</p>	<p>試合番号 F-3</p> <p>東海大学B 5 - 0 横浜国立大学C</p> <p>西正記 2 $\begin{pmatrix} 21-17 \\ 21-17 \end{pmatrix}$ 0 小枝司 濱松泰成 2 $\begin{pmatrix} 21-17 \\ 21-17 \end{pmatrix}$ 0 櫻井活人</p> <p>重山恭悟 2 $\begin{pmatrix} 21-13 \\ 21-20 \end{pmatrix}$ 0 鈴木啓太 森屋友喬 2 $\begin{pmatrix} 21-13 \\ 21-20 \end{pmatrix}$ 0 田形知也</p> <p>濱松泰成 2 $\begin{pmatrix} 21-14 \\ 21-20 \end{pmatrix}$ 0 岩淵立峰</p> <p>森屋友喬 2 $\begin{pmatrix} 21-9 \\ 21-15 \end{pmatrix}$ 0 櫻井活人</p> <p>重山恭悟 2 $\begin{pmatrix} 21-15 \\ 21-16 \end{pmatrix}$ 0 田形知也</p>

<p style="text-align: center;">試合番号 1</p> <p>神奈川大学B 3 - 2 神奈川大学C</p> <p>砂井良介 $2 \begin{pmatrix} 21-20 \\ 13-21 \\ 15-11 \end{pmatrix} 1$ 平田大輔 岩淵博紀 $2 \begin{pmatrix} 21-17 \\ 21-17 \end{pmatrix} 0$ 平山泰揮</p> <p>上原幸也 $2 \begin{pmatrix} 21-17 \\ 21-17 \end{pmatrix} 0$ 中山進太郎 林谷悠貴 $2 \begin{pmatrix} 21-19 \\ 17-21 \\ 12-15 \end{pmatrix} 2$ 丹波優介</p> <p>小澤拓 $1 \begin{pmatrix} 21-19 \\ 17-21 \\ 12-15 \end{pmatrix} 2$ 森田太一</p> <p>小林誠也 $0 \begin{pmatrix} 16-21 \\ 15-21 \end{pmatrix} 2$ 平田大輔</p> <p>上原幸也 $2 \begin{pmatrix} 21-19 \\ 21-12 \end{pmatrix} 0$ 平山泰揮</p>	<p style="text-align: center;">試合番号 2</p> <p>東海大学B 3 - 2 横浜商科大学A</p> <p>西正記 $2 \begin{pmatrix} 17-21 \\ 21-17 \\ 15-9 \end{pmatrix} 1$ 青木涼 森屋友喬 $2 \begin{pmatrix} 13-21 \\ 18-21 \end{pmatrix} 2$ 望月亜久里</p> <p>重山恭悟 $0 \begin{pmatrix} 13-21 \\ 18-21 \end{pmatrix} 2$ 岡部勇作 濱松泰成 $2 \begin{pmatrix} 21-16 \\ 21-9 \end{pmatrix} 0$ 國分祥太</p> <p>森屋友喬 $2 \begin{pmatrix} 21-16 \\ 21-9 \end{pmatrix} 0$ 小山明裕</p> <p>西正記 $0 \begin{pmatrix} 5-21 \\ 14-21 \end{pmatrix} 2$ 國分祥太</p> <p>重山恭悟 $2 \begin{pmatrix} 21-14 \\ 21-7 \end{pmatrix} 0$ 青木涼</p>	<p style="text-align: center;">試合番号 3</p> <p>神奈川大学B 3 - 0 東海大学A</p> <p>林谷悠貴 $2 \begin{pmatrix} 21-16 \\ 21-14 \end{pmatrix} 0$ 菊地瞭良 岩淵博紀 $2 \begin{pmatrix} 21-20 \\ 21-20 \end{pmatrix} 0$ 延吉弘孝</p> <p>砂井良介 $2 \begin{pmatrix} 21-20 \\ 21-20 \end{pmatrix} 0$ 小林和樹 小澤拓 $2 \begin{pmatrix} 21-19 \\ 21-16 \end{pmatrix} 0$ 中西健斗</p> <p>上原幸也 $2 \begin{pmatrix} 21-19 \\ 21-16 \end{pmatrix} 0$ 金子聖</p> <p>小林誠也 $\left(\right)$ 菊地瞭良</p> <p>砂井良介 $\left(\right)$ 中西健斗</p>
<p style="text-align: center;">試合番号 4</p> <p>神奈川大学A 3 - 0 東海大学B</p> <p>井上翼 $2 \begin{pmatrix} 21-12 \\ 21-18 \end{pmatrix} 0$ 重山恭悟 常盤和宏 $2 \begin{pmatrix} 21-17 \\ 21-10 \end{pmatrix} 0$ 濱松泰成</p> <p>町田強 $2 \begin{pmatrix} 21-17 \\ 21-10 \end{pmatrix} 0$ 西正記 田中凌平 $2 \begin{pmatrix} 21-12 \\ 21-18 \end{pmatrix} 0$ 森屋友喬</p> <p>日隈健太 $\left(\right)$ 重山恭悟</p> <p>赤石悠輔 $2 \begin{pmatrix} 21-12 \\ 21-18 \end{pmatrix} 0$ 森屋友喬</p> <p>本田達也 $\left(\right)$ 濱松泰成</p>	<p style="text-align: center;">試合番号 5</p> <p>神奈川大学A 3 - 0 神奈川大学B</p> <p>井上翼 $2 \begin{pmatrix} 21-14 \\ 21-13 \end{pmatrix} 0$ 上原幸也 常盤和宏 $2 \begin{pmatrix} 21-19 \\ 21-14 \end{pmatrix} 0$ 小澤拓</p> <p>町田強 $2 \begin{pmatrix} 21-19 \\ 21-14 \end{pmatrix} 0$ 林谷悠貴 日隈健太 $2 \begin{pmatrix} 21-20 \\ 19-21 \\ 15-13 \end{pmatrix} 1$ 岩淵博紀</p> <p>本田達也 $2 \begin{pmatrix} 21-20 \\ 19-21 \\ 15-13 \end{pmatrix} 1$ 砂井良介</p> <p>井上翼 $\left(\right)$ 小林誠也</p> <p>日隈健太 $\left(\right)$ 上原幸也</p>	

<p>試合番号 A-1</p> <p>文教大学A 5 - 0 東海大学A</p> <p>原沢圭子 () X 野村美甫 楠見敦子 () X 増田恵美</p> <p>松野春菜 () X 坂本唯香 小野やよい () X 西前優紀</p> <p>伊藤絵美子 () X 金谷佳純</p> <p>石澤有紀子 () X 野村美甫</p> <p>松野春菜 () X 増田恵美</p>	<p>試合番号 A-2</p> <p>明治大学生田 5 - 0 相模女子大学A</p> <p>三宅紗代 2 $\begin{pmatrix} 21-14 \\ 17-21 \\ 15-11 \end{pmatrix}$ 1 高橋怜奈 竹内詩帆 () 1 吉水菜里</p> <p>藤本めぐみ 2 $\begin{pmatrix} 21-16 \\ 21-10 \end{pmatrix}$ 0 鈴木理絵 庄司知世 2 $\begin{pmatrix} 21-16 \\ 21-10 \end{pmatrix}$ 0 大島直美</p> <p>生方萌 2 $\begin{pmatrix} 21-16 \\ 21-15 \end{pmatrix}$ 0 吉水菜里</p> <p>伊藤遼 2 $\begin{pmatrix} 21-11 \\ 14-21 \\ 15-9 \end{pmatrix}$ 1 高橋怜奈</p> <p>三宅紗代 2 $\begin{pmatrix} 21-19 \\ 21-17 \end{pmatrix}$ 0 鈴木理絵</p>	<p>試合番号 A-3</p> <p>明治大学生田 5 - 0 東海大学A</p> <p>三宅紗代 () X 坂本唯香 藤本めぐみ () X 西前優紀</p> <p>伊藤遼 () X 金谷佳純 生方萌 () X 野村美甫</p> <p>蕪木紗弥 () X 増田恵美</p> <p>庄司知世 () X 坂本唯香</p> <p>中埜沙希 () X 西前優紀</p>
<p>試合番号 A-4</p> <p>相模女子大学A 3 - 2 文教大学A</p> <p>久代美咲 0 $\begin{pmatrix} 15-21 \\ 14-21 \end{pmatrix}$ 2 小野やよい 土屋瞳 () 2 伊藤絵美子</p> <p>高橋怜奈 2 $\begin{pmatrix} 21-10 \\ 21-17 \end{pmatrix}$ 0 石澤有紀子 吉水菜里 2 $\begin{pmatrix} 21-10 \\ 21-17 \end{pmatrix}$ 0 松野春菜</p> <p>大島直美 2 $\begin{pmatrix} 21-19 \\ 14-21 \\ 15-8 \end{pmatrix}$ 1 小野やよい</p> <p>鈴木理絵 1 $\begin{pmatrix} 21-19 \\ 8-21 \\ 11-15 \end{pmatrix}$ 2 石澤有紀子</p> <p>吉水菜里 2 $\begin{pmatrix} 21-4 \\ 21-6 \end{pmatrix}$ 0 楠見敦子</p>	<p>試合番号 A-5</p> <p>相模女子大学A 5 - 0 東海大学A</p> <p>高橋怜奈 () X 金谷佳純 吉水菜里 () X 野村美甫</p> <p>鈴木理絵 () X 増田恵美 大島直美 () X 坂本唯香</p> <p>久代美咲 () X 西前優紀</p> <p>土屋瞳 () X 金谷佳純</p> <p>梯あゆみ () X 野村美甫</p>	<p>試合番号 A-6</p> <p>明治大学生田 5 - 0 文教大学A</p> <p>三宅紗代 2 $\begin{pmatrix} 16-21 \\ 21-17 \\ 15-4 \end{pmatrix}$ 1 小野やよい 生方萌 2 $\begin{pmatrix} 16-21 \\ 21-17 \\ 15-4 \end{pmatrix}$ 1 石澤有紀子</p> <p>藤本めぐみ 2 $\begin{pmatrix} 21-10 \\ 21-10 \end{pmatrix}$ 0 楠見敦子 庄司知世 2 $\begin{pmatrix} 21-10 \\ 21-10 \end{pmatrix}$ 0 原沢圭子</p> <p>伊藤遼 2 $\begin{pmatrix} 21-19 \\ 21-7 \end{pmatrix}$ 0 石澤有紀子</p> <p>生方萌 2 $\begin{pmatrix} 21-19 \\ 21-14 \end{pmatrix}$ 0 小野やよい</p> <p>三宅紗代 2 $\begin{pmatrix} 21-3 \\ 21-17 \end{pmatrix}$ 0 松野春菜</p>
<p>試合番号 B-1</p> <p>神奈川大学 5 - 0 相模女子大学C</p> <p>谷川博美 2 $\begin{pmatrix} 21-2 \\ 21-9 \end{pmatrix}$ 0 大塚愛 仲内彩 () 0 豊田すみれ</p> <p>菊地真奈美 2 $\begin{pmatrix} 21-5 \\ 21-13 \end{pmatrix}$ 0 江間友実 松田佳純 2 $\begin{pmatrix} 21-5 \\ 21-13 \end{pmatrix}$ 0 下山桜子</p> <p>森田千香子 2 $\begin{pmatrix} 21-9 \\ 21-6 \end{pmatrix}$ 0 豊田すみれ</p> <p>赤澤心 2 $\begin{pmatrix} 21-6 \\ 21-4 \end{pmatrix}$ 0 下山桜子</p> <p>菊池涼香 2 $\begin{pmatrix} 21-13 \\ 21-10 \end{pmatrix}$ 0 江間友実</p>	<p>試合番号 B-2</p> <p>相模女子大学C 5 - 0 横浜国立大学B</p> <p>江間友実 2 $\begin{pmatrix} 21-7 \\ 21-13 \end{pmatrix}$ 0 向井恵理 下山桜子 2 $\begin{pmatrix} 21-7 \\ 21-13 \end{pmatrix}$ 0 村山瞳</p> <p>大塚愛 2 $\begin{pmatrix} 21-12 \\ 21-4 \end{pmatrix}$ 0 福島怜 豊田すみれ 2 $\begin{pmatrix} 21-12 \\ 21-4 \end{pmatrix}$ 0 穴水菜</p> <p>下山桜子 2 $\begin{pmatrix} 21-17 \\ 21-12 \end{pmatrix}$ 0 向井恵理</p> <p>江間友実 2 $\begin{pmatrix} 21-10 \\ 21-15 \end{pmatrix}$ 0 村山瞳</p> <p>大塚愛 2 $\begin{pmatrix} 21-9 \\ 21-12 \end{pmatrix}$ 0 福島怜</p>	<p>試合番号 B-3</p> <p>神奈川大学 5 - 0 横浜国立大学B</p> <p>松田佳純 2 $\begin{pmatrix} 21-6 \\ 21-2 \end{pmatrix}$ 0 穴水菜 谷川博美 2 $\begin{pmatrix} 21-6 \\ 21-2 \end{pmatrix}$ 0 向井恵理</p> <p>菊池涼香 2 $\begin{pmatrix} 21-6 \\ 21-8 \end{pmatrix}$ 0 村山瞳 菊地真奈美 2 $\begin{pmatrix} 21-6 \\ 21-8 \end{pmatrix}$ 0 福島怜</p> <p>仲内彩 2 $\begin{pmatrix} 21-3 \\ 21-9 \end{pmatrix}$ 0 向井恵理</p> <p>赤澤心 2 $\begin{pmatrix} 21-9 \\ 21-12 \end{pmatrix}$ 0 村山瞳</p> <p>森田千香子 2 $\begin{pmatrix} 21-14 \\ 21-10 \end{pmatrix}$ 0 福島怜</p>
<p>試合番号 C-1</p> <p>横浜国立大学A 5 - 0 東海大学B</p> <p>太田真帆 () X 大湊望 櫛引しおり () X 只木美羽</p> <p>友藤真輝 () X 倉岡愛里 島崎里紗 () X 前田奈穂</p> <p>櫛引しおり () X 丸山愛理</p> <p>島崎里紗 () X 大湊望</p> <p>太田真帆 () X 只木美羽</p>	<p>試合番号 C-2</p> <p>横浜国立大学A 5 - 0 横浜市立大学B</p> <p>太田真帆 2 $\begin{pmatrix} 21-15 \\ 21-12 \end{pmatrix}$ 0 鳥羽詩織 島崎里紗 2 $\begin{pmatrix} 21-15 \\ 21-12 \end{pmatrix}$ 0 嶋津絢子</p> <p>加藤早紀 2 $\begin{pmatrix} 21-10 \\ 21-7 \end{pmatrix}$ 0 岡里美 友藤真輝 2 $\begin{pmatrix} 21-10 \\ 21-7 \end{pmatrix}$ 0 管野未歩</p> <p>櫛引しおり 2 $\begin{pmatrix} 21-7 \\ 21-4 \end{pmatrix}$ 0 嶋津絢子</p> <p>島崎里紗 2 $\begin{pmatrix} 21-5 \\ 21-8 \end{pmatrix}$ 0 柳原葉子</p> <p>友藤真輝 2 $\begin{pmatrix} 21-11 \\ 21-15 \end{pmatrix}$ 0 管野未歩</p>	<p>試合番号 C-3</p> <p>横浜市立大学B 5 - 0 東海大学B</p> <p>岡里美 () X 只木美羽 鳥羽詩織 () X 倉岡愛里</p> <p>管野未歩 () X 前田奈穂 嶋津絢子 () X 丸山愛理</p> <p>柳原葉子 () X 大湊望</p> <p>岡里美 () X 只木美羽</p> <p>鳥羽詩織 () X 倉岡愛里</p>

<p>試合番号 D-1</p> <p>関東学院大学 5 - 0 文教大学B</p> <p>小林瑛梨 2 $\begin{pmatrix} 21-8 \\ 21-13 \end{pmatrix}$ 0 中村雪乃 佐藤絢香</p> <p>松田ひとみ 2 $\begin{pmatrix} 21-20 \\ 6-21 \\ 15-12 \end{pmatrix}$ 1 中井美沙 吉本明日海</p> <p>小林瑛梨 2 $\begin{pmatrix} 21-5 \\ 21-5 \end{pmatrix}$ 0 小澤優里</p> <p>吉本明日海 2 $\begin{pmatrix} 21-9 \\ 21-17 \end{pmatrix}$ 0 鈴木蘭</p> <p>佐藤絢香 2 $\begin{pmatrix} 21-14 \\ 21-14 \end{pmatrix}$ 0 中村雪乃</p>	<p>試合番号 D-2</p> <p>文教大学B 4 - 1 鶴見大学</p> <p>篠木結菜 2 $\begin{pmatrix} 21-12 \\ 21-13 \end{pmatrix}$ 0 山田桃子 小澤優里</p> <p>鈴木蘭 2 $\begin{pmatrix} 21-8 \\ 21-6 \end{pmatrix}$ 0 金子朋世 中村雪乃</p> <p>中井美沙 2 $\begin{pmatrix} 21-7 \\ 21-4 \end{pmatrix}$ 0 依田絵里子</p> <p>宇治香桜里 0 $\begin{pmatrix} 8-21 \\ 7-21 \end{pmatrix}$ 2 山田桃子</p> <p>池田有希 2 $\begin{pmatrix} 21-9 \\ 21-16 \end{pmatrix}$ 0 坂下奈々</p>	<p>試合番号 D-3</p> <p>関東学院大学 5 - 0 鶴見大学</p> <p>小林瑛梨 2 $\begin{pmatrix} 21-7 \\ 21-2 \end{pmatrix}$ 0 金子朋世 佐藤絢香</p> <p>松田ひとみ 2 $\begin{pmatrix} 21-15 \\ 21-12 \end{pmatrix}$ 0 山田桃子 吉本明日海</p> <p>小林瑛梨 2 $\begin{pmatrix} 21-12 \\ 21-6 \end{pmatrix}$ 0 坂下奈々</p> <p>吉本明日海 2 $\begin{pmatrix} 21-9 \\ 21-10 \end{pmatrix}$ 0 山田桃子</p> <p>佐藤絢香 2 $\begin{pmatrix} 21-7 \\ 21-14 \end{pmatrix}$ 0 依田絵里子</p>
<p>試合番号 E-1</p> <p>鎌倉女子大学 4 - 1 相模女子大学B</p> <p>磯貝宏美 2 $\begin{pmatrix} 21-9 \\ 21-18 \end{pmatrix}$ 0 下山真依 小川夏希</p> <p>佐々木依寿美 2 $\begin{pmatrix} 21-17 \\ 21-12 \end{pmatrix}$ 0 長谷川友美 和田美菜子</p> <p>小川夏希 2 $\begin{pmatrix} 21-8 \\ 21-14 \end{pmatrix}$ 0 浅見有紀</p> <p>佐々木依寿美 0 $\begin{pmatrix} 12-21 \\ 12-21 \end{pmatrix}$ 2 門脇弥生</p> <p>磯貝宏美 2 $\begin{pmatrix} 21-6 \\ 21-8 \end{pmatrix}$ 0 春馬汐里</p>	<p>試合番号 E-2</p> <p>相模女子大学B 3 - 2 横浜市立大学A</p> <p>浅見有紀 2 $\begin{pmatrix} 21-19 \\ 21-14 \end{pmatrix}$ 0 松坂沙緒里 門脇弥生</p> <p>長谷川友美 0 $\begin{pmatrix} 18-21 \\ 20-21 \end{pmatrix}$ 2 桐生かおり 川崎比呂子</p> <p>下山真依 2 $\begin{pmatrix} 21-17 \\ 18-21 \\ 15-11 \end{pmatrix}$ 1 前川泰代</p> <p>門脇弥生 2 $\begin{pmatrix} 21-14 \\ 21-15 \end{pmatrix}$ 0 松坂沙緒里</p> <p>長谷川友美 0 $\begin{pmatrix} 5-21 \\ 11-21 \end{pmatrix}$ 2 川崎比呂子</p>	<p>試合番号 E-3</p> <p>鎌倉女子大学 4 - 1 横浜市立大学A</p> <p>磯貝宏美 2 $\begin{pmatrix} 21-12 \\ 21-3 \end{pmatrix}$ 0 桐生かおり 小川夏希</p> <p>佐々木依寿美 2 $\begin{pmatrix} 21-20 \\ 21-18 \end{pmatrix}$ 0 川崎比呂子 和田美菜子</p> <p>小川夏希 2 $\begin{pmatrix} 21-15 \\ 21-13 \end{pmatrix}$ 0 松坂沙緒里</p> <p>和田美菜子 2 $\begin{pmatrix} 21-20 \\ 21-14 \end{pmatrix}$ 0 前川泰代</p> <p>磯貝宏美 1 $\begin{pmatrix} 14-21 \\ 21-16 \\ 10-15 \end{pmatrix}$ 2 桐生かおり</p>
<p>試合番号 1</p> <p>関東学院大学 4 - 0 鎌倉女子大学</p> <p>小林瑛梨 2 $\begin{pmatrix} 21-14 \\ 21-17 \end{pmatrix}$ 0 磯貝宏美 佐藤絢香</p> <p>松田ひとみ 2 $\begin{pmatrix} 21-18 \\ 21-17 \end{pmatrix}$ 0 佐々木依寿美 吉本明日海</p> <p>小林瑛梨 2 $\begin{pmatrix} 21-10 \\ 21-7 \end{pmatrix}$ 0 和田美菜子</p> <p>吉本明日海 2 $\begin{pmatrix} 21-16 \\ 21-19 \end{pmatrix}$ 0 小川夏希</p> <p>佐藤絢香 () 磯貝宏美</p>	<p>試合番号 2</p> <p>関東学院大学 3 - 2 明治大学生田</p> <p>小林瑛梨 2 $\begin{pmatrix} 14-21 \\ 21-11 \\ 15-9 \end{pmatrix}$ 1 三宅紗代 佐藤絢香</p> <p>松田ひとみ 1 $\begin{pmatrix} 12-21 \\ 21-9 \\ 10-15 \end{pmatrix}$ 2 藤本めぐみ 吉本明日海</p> <p>佐藤絢香 2 $\begin{pmatrix} 21-2 \\ 21-11 \end{pmatrix}$ 0 伊藤遼</p> <p>吉本明日海 0 $\begin{pmatrix} 11-21 \\ 19-21 \end{pmatrix}$ 2 生方萌</p> <p>小林瑛梨 2 $\begin{pmatrix} 21-13 \\ 21-19 \end{pmatrix}$ 0 三宅紗代</p>	<p>試合番号 3</p> <p>神奈川大学 3 - 0 横浜国立大学A</p> <p>谷川博美 2 $\begin{pmatrix} 21-16 \\ 21-11 \end{pmatrix}$ 0 太田真帆 森田千香子</p> <p>菊地真奈美 2 $\begin{pmatrix} 21-10 \\ 21-12 \end{pmatrix}$ 0 友藤真輝 仲内彩</p> <p>赤澤心 2 $\begin{pmatrix} 18-21 \\ 21-13 \\ 15-8 \end{pmatrix}$ 1 榎引しおり</p> <p>菊池涼香 () 島崎里紗</p> <p>松田佳純 () 太田真帆</p>
<p>試合番号 4</p> <p>神奈川大学 3 - 0 関東学院大学</p> <p>谷川博美 2 $\begin{pmatrix} 21-13 \\ 21-10 \end{pmatrix}$ 0 小林瑛梨 赤澤心</p> <p>松田佳純 2 $\begin{pmatrix} 21-10 \\ 21-12 \end{pmatrix}$ 0 松田ひとみ 森田千香子</p> <p>仲内彩 () 小林瑛梨</p> <p>菊池涼香 2 $\begin{pmatrix} 21-16 \\ 21-8 \end{pmatrix}$ 0 佐藤絢香</p> <p>菊地真美子 () 吉本明日海</p>		